

Schutzhülse für Hirschmannkupplung (Zubehör)

Die Schutzhülse für Hirschmannkupplung (1) kann auf das Tragrohr angeklebt oder an Wand oder Decke geschraubt werden. Die Montage sollte mit der offenen Seite nach unten erfolgen. Somit kann evtl. eintretendes Wasser oder Regen nach unten ablaufen.

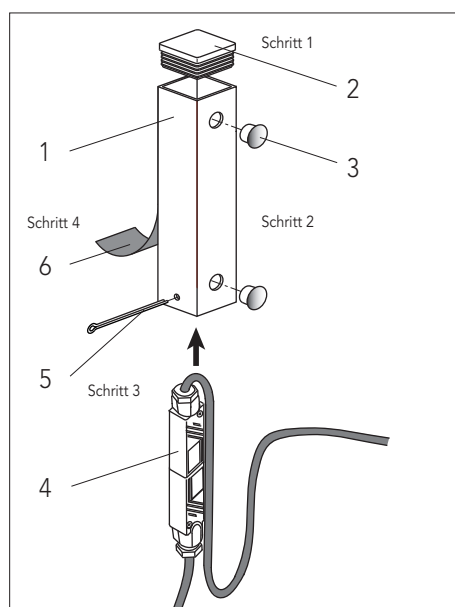

1. Ankleben

Die Schutzhülse kann auf ebenen und glatten Oberflächen, wie z.B. einem pulverbeschichteten Tragrohr, beschichtetem Metall sowie stabilen und glatten Untergründen aus Kunststoff aufgeklebt werden.

Untergründe wie Putz, Beton oder Holz sowie strukturierte Untergründe sind zum aufkleben nicht geeignet.

Lamellenstopfen (2) oben in die Schutzhülse (1) einbringen. Beide Zierstopfen (3) in die nicht benötigten Bohrungen drücken.

Hirschmannstecker (4) von unten in Schutzhülse einbringen und mit Splint (5) sichern.

Schutzfolie des Klebebandes (6) von der Rückseite der Schutzhülse abziehen und Schutzhülse auf dem vorgesehenen Untergrund in der gewünschten Position aufkleben und fest andrücken.

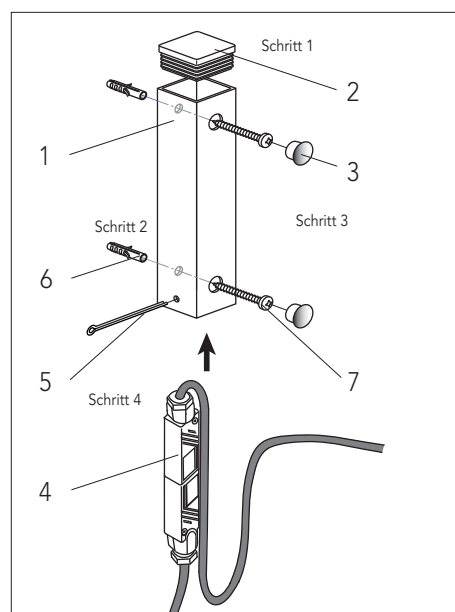

2. Anschrauben

Lamellenstopfen (2) oben in die Schutzhülse (1) einbringen. Schutzhülse mit Dübel S6 und Spanplattenschraube $\varnothing 5 \times 50$ (7) an Wand oder Decke befestigen. Beide Zierstopfen (3) anschliessend in die Bohrungen drücken.

Hirschmannstecker (4) von unten in Schutzhülse einbringen und mit Splint (5) sichern.